

Produktblad P52 Brevlåda

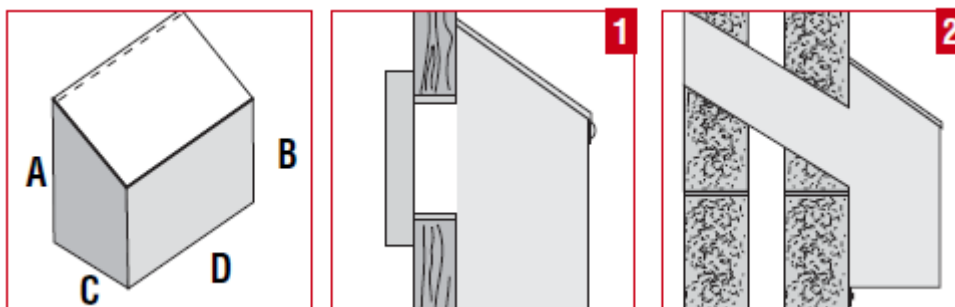

Beskrivning

Brinnande föremål och vätskor som hålls in i byggnader via brevinkast och brevlådor kan få förödande konsekvenser. Den brandsäkra brevlådan skyddar dig från detta. Produkten är säker att använda då den inte innehåller några vätskor eller gaser, det värmesvällande materialet förhindrar brandspridningen.

Montering

Brevlådan passar på insidan av en dörr (bild 1) eller på en vägg (bild 2, extra kanal mellan inner- och yttervägg finns att beställa). Efter en ev. brand kan innanmätet ersättas så att brevlådan kan fortsätta att skydda vid en ny brand.

Prestanda

Testad enl. BS476 Part 22 1987, med integritet 39 minuter.

Beställningsvarianter

Ref	A	B	C	D	Hålstorlek
FB1	360	300	170	375	70x275
FB2	360	300	90	375	70x275
FB3	360	300	200	400	70x275
FB4	675	600	300	600	70x275

Andra storlekar kan göras på beställning. Frontlucka kan beställas vid behov.